

ภาพยนตร์เรื่อง พระนิพนธ์ เจ้าฟ้าธรรมธิเบศ



Dr. Bualak Petchngam

ตำนานการเห่เรือ

- สมเด็จพระเจ้าบรมวงศ์เธอกรมพระยาดำรงราชานุภาพทรงสันนิษฐานว่า การเห่เรือ ของไทยน่าจะได้แบบอย่างมาจากประเทศอินเดีย แต่ประเทศอินเดียใช้เป็นมนตร์ในตำราไสยศาสตร์บูชาพระราม และบทเห่ที่ใช้ในกระบวนเรือหลวงก็สันนิษฐานว่า เป็นคำสวดของพราหมณ์ ส่วนของประเทศไทยใช้เห่บอกจังหวะฝีพายพร้อมกัน เพื่อเป็นการผ่อนแรงในการพายและทำให้รู้สึกเพลิดเพลิน

ประเภทของการเห่เรือ

○ ประเภทของการเห่เรือ แบ่งได้เป็น 2 ประเภท คือ

เห่เรือหลวง เป็นการเห่เนื่องในงานพระราชพิธีในการเสด็จพระราชดำเนิน โดยขบวนพยุหยาตราทางชลมารค

เห่เรือเล่น เป็นการเห่เวลาเล่นเรือเที่ยวเตร่เพื่อความสนุกสนานรื่นเริง และให้จังหวะฝีพายพายพร้อมกัน การเห่เรือในปัจจุบันนำเอาบทเห่เรือเล่นที่เจ้าฟ้าธรรมธิเบศรทรงพระนิพนธ์ไว้ ใช้เห่เรือมาตั้งแต่รัชสมัยพระบาทสมเด็จพระจอมเกล้าเจ้าอยู่หัว



คำนำการเห่เรือ

○ คำนำการเห่เรือ มี ๓ คำนำ คือ

๑. **ซำละวะเห่** มาจาก ซำแล้วเห่ เป็นการเห่ทำนองซำ ใช้เห่เมื่อเรือเริ่มออกจากท่าและเมื่อพายเรือตามกระแสน้ำ

๒. **มูลเห่** เป็นการเห่ทำนองเร็วๆ ใช้เห่หลังจากซำละวะเห่แล้วประมาณ ๒-๓ บท และใช้เห่เรือตอนเรือทวนน้ำ

๓. **สวะเห่** ใช้เห่เมื่อเรือจะเทียบท่า



พระประวัติผู้นิพนธ์

เจ้าฟ้าธรรมธัช (เจ้าฟ้าธรรมธัชไชยเชษฐาสूरियวงศ์) กรมขุนเสนาพิทักษ์ หรือเรียกติดปากว่า "**เจ้าฟ้ากุ้ง**" เป็นเจ้าฟ้าองค์หนึ่งของอยุธยา พระองค์มีพระปรีชา สามารถหลายด้านไม่ว่าจะเป็นด้านการทหาร การช่างและโดยเฉพาะด้านวรรณกรรม จัดได้ว่าพระองค์ท่านทรงเป็นคិតกวีที่ยิ่งใหญ่ในสมัยกรุงศรีอยุธยา พระองค์หนึ่ง

พระองค์ประสูติ เมื่อ พ.ศ.๒๒๔๘ ในแผ่นดินสมเด็จพระเจ้าอยู่หัวท้ายสระ ซึ่งเป็นพระปิตุลา(ลุง) ของพระองค์ทรงเป็นพระราชโอรสของสมเด็จพระบรมโกศ หรือสมเด็จพระบรมราชาธิราชที่ ๓ กับกรมหลวงอภัยนุชิต พระมเหสีใหญ่ เมื่อสมเด็จพระราชบิดาขึ้นครองราชสมบัติแห่งกรุงศรีอยุธยาแล้ว พระองค์ได้รับการสถาปนาให้ทรงกรม ที่ *กรมขุนเสนาพิทักษ์*

พระประวัติผู้นิพนธ์

ในปี พ.ศ. 2284 พระราชโกษาปานบ้านวัดระฆังได้กราบบังคมทูลสมเด็จพระพุทธเจ้าอยู่หัวขอพระราชทานให้สถาปนากรมขุนเสนาพิทักษ์ขึ้นประดิษฐานที่กรมพระราชวังบวรสถานมงคล สมเด็จพระพุทธเจ้าอยู่หัวจึงมีพระราชดำรัสให้ประชุมเสนาบดี เมื่อทุกฝ่ายเห็นพ้องต้องกันแล้ว จึงทรงพระกรุณาโปรดเกล้าฯ ให้จัดตั้งพระราชพิธีอุปราชาภิเษกสถาปนากรมขุนเสนาพิทักษ์ขึ้นเป็นกรมพระราชวังบวรสถานมงคล พร้อมกันนี้ทรงพระกรุณาโปรดเกล้าฯ สถาปนาให้เจ้าฟ้าอินทสุดาวดีทรงกรมที่กรมขุนยี่สารเสนีและพระราชทานให้เป็นพระอัครมเหสีในกรมพระราชวังบวรฯ ด้วย



พระประวัติผู้นิพนธ์

พระองค์สิ้นพระชนม์เพราะเหตุที่มีผู้ไปกราบทูลว่าพระองค์ลอบเป็นชู้กับเจ้าฟ้านิม หรือเจ้าฟ้าสังวาลย์ ซึ่งเป็น เจ้าจอมของพระราชบิดา สมเด็จพระเจ้าอยู่หัวบรมโกศจึงทรงลงพระอาญาเทียบนจนสิ้นพระชนม์พร้อมด้วยเจ้าฟ้าสังวาลย์ แล้วนำพระศพไปฝังยังวัดไชยวัฒนาราม

อย่างไรก็ตาม นักประวัติศาสตร์หลายท่านเชื่อว่าพระองค์ถูกใส่ร้ายเพื่อหวังผลในการแย่งชิงอำนาจราชสมบัติ โดยมีข้อสันนิษฐานหลายข้อ เช่น ในขณะนั้นพระองค์ทรงพระประชวรด้วยพระโรคคชราด ([คคชะราด] น. คุดทะราด เช่น ประชวรพระโรคสำหรับบุรุษกลายเป็นพระโรคคชราช. (พงศ. เลขา).) อันเป็นเหตุให้ไม่ได้เข้าเฝ้าสมเด็จพระพุทธเจ้าอยู่หัวถึงสามปี พระสุขภาพของพระองค์คงจะไม่มีทางทำอย่างนั้นได้ กอปรกับพระราชวังย่อมมีผู้คนอยู่มากมายจึงไม่น่าจะสามารถลักลอบเล่นชู้กับพระสนมเอกในพระราชวังหลวงได้ เป็นต้น

ผลงานด้านวรรณกรรมที่พระองค์ทรงนิพนธ์

- พระองค์ทรงพระปรีชาสามารถหลายด้าน โดยเฉพาะด้านวรรณกรรม พระองค์ทรงเป็นกวีที่ยิ่งใหญ่ในสมัยกรุงศรีอยุธยาพระองค์หนึ่ง ผลงานด้านวรรณกรรมที่พระองค์ทรงนิพนธ์ไว้ล้วนจัดเป็นวรรณกรรมอันเลอค่า โดยเฉพาะคำประพันธ์ประเภทกาพย์ห่อโคลง ดูจะมีมากกว่างานพระนิพนธ์ชนิดอื่น ๆ งานนิพนธ์ที่เหลือจนบัดนี้ ได้แก่
 - กาพย์เห่เรือ
 - บทเห่เรื่องกากี 3 ตอน
 - บทเห่สังวาสและเห่ครวญอย่างละบท
 - กาพย์ห่อโคลงนิราศธารโศก
 - กาพย์ห่อโคลงนิราศธารทองแดง (กาพย์ห่อโคลงประพาสธารทองแดง)
 - นันทโศปน์นันทสูตรคำหลวง ทรงพระนิพนธ์ พ.ศ. 2279 ขณะผนวช
 - พระมอญคำหลวง ทรงพระนิพนธ์ พ.ศ. 2280 ขณะผนวช
 - เพลงยาวบางบท

รูปแบบในการนิพนธ์

- รูปแบบ แต่งเป็นกาพย์ห่อโคลง มีโคลงสี่สุภาพนำ ๑ บท เรียกว่าเกริ่นเห่ และตามด้วยกาพย์ยานี 11 พรรณานานี้เพื่อความโดยไม่ว่าจำกัดจำนวนบท

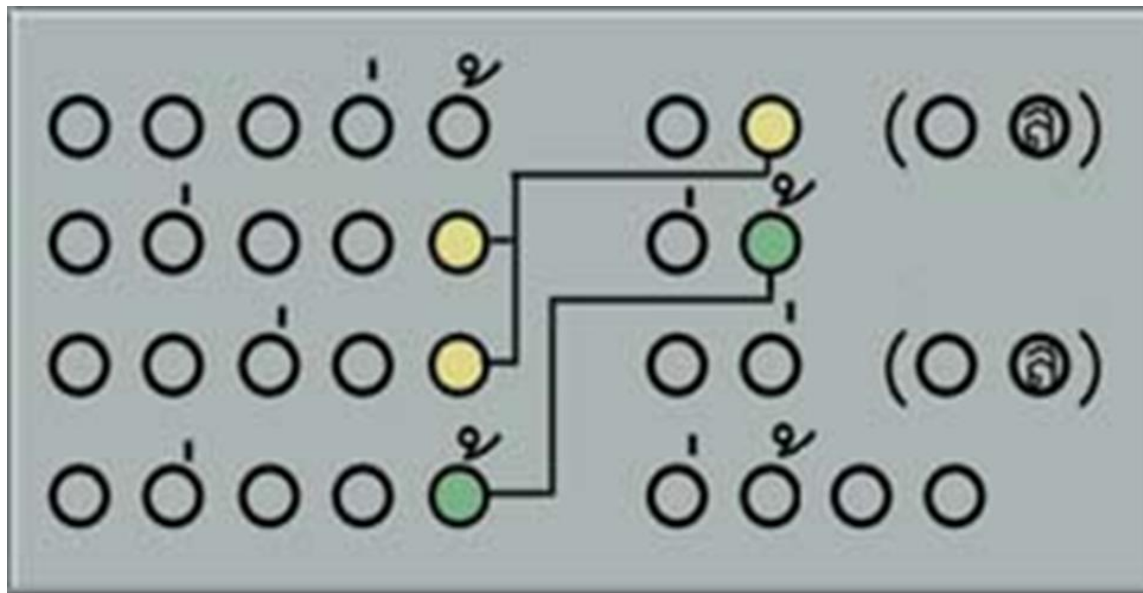

แผนผังโคลงสี่สุภาพ



รูปแบบในการนิพนธ์



ภาพย่อโคลง

- ▶ ภาพยานี ๑๑ และโคลงสี่สุภาพเรียกว่า ภาพย่อโคลง
- ▶ มักขึ้นต้นด้วยโคลง ๑ บท แล้วตามด้วยภาพยานี ๑๑ เรื่อยไป จนจบตอนหนึ่งๆ
- ▶ **โดยเนื้อความของโคลงจะเหมือนภาพบทแรก**
- ▶ เมื่อจะขึ้นตอนใหม่ก็จะยกโคลงสี่สุภาพมาอีกหนึ่งบท แล้วตามด้วยภาพจนจบตอน เช่นนี้สลับกันไป



ตัวอย่าง ภาพย่อโคลง

○ โคลง

ปางเสด็จประเวศด้าว ชลาลัย
ทรงรัตนพิมานไชย
พรั่งพร้อมพวกพลไกร
เรือกระบวนต้นแพรว

กิ่งแก้ว
แหนแห่
เพลีสพรั่งพายทอง ฯ

○ ภาพยยานี ๑๑

พระเสด็จโดยแดนชล
กิ่งแก้วแพรวพรรณราย
นาวาแน่นเป็นขนำค
เรือลิวปลิวธงสลอน

ทรงเรือต้นงามเจ็ดฉาย
พายอ่อนหยับจับงามอน
ลิวรูปสัตว์แสนยาก
สาครสิ้นครั้นครั้นฟอง



จุดประสงค์ในการนิพนธ์

- จุดประสงค์ในการนิพนธ์ คือ **ใช้เห่เรือเล่น** ในคราวเสด็จฯ โดยทางชลมารคเพื่อ **ไปนมัสการพระพุทธบาท จังหวัดสระบุรี** การเห่เรือนอกจากจะเป็นที่สำราญพระราชอิริยาบถแล้ว ยังเป็นการให้จังหวะแก่ฝีพายด้วย

การดำเนินเรื่อง

- เนื้อเรื่องมีการพรรณนาชม **เรือ ชมปลา ชมพันธุ์ไม้ ชมนก และเป็นบทครวญ** รวมทั้งสอดแทรกการรำพึงรำพันถึงนางผู้เป็นที่รักไว้ด้วยตามแบบแผนในการแต่งนิราศ การพรรณนาการเดินทางนั้นดำเนินเรื่องสัมพันธ์กับ **เวลา ๑ วัน คือ เช้า-ชมกระบวนเรือ สาย-ชมปลา บ่าย-ชมไม้ เย็น-ชมนก ค่ำ-บทครวญ**

เนื้อเรื่อง

- **ชมกระบวนเรือ** มีเรืออะไรบ้าง ไล่ชื่อ และ ชื่อ โขนเรือให้ครบ
- **ชมปลา** มีปลากี่ชนิด ปลาอะไรบ้าง
- **ชมไม้** มีพรรณไม้อะไรบ้าง
- **ชมนก** มีนกกี่ชนิด อะไรบ้าง

ทำลงสมุด ใครไม่ได้เอาสมุดมา ทำลงในกระดาษส่งท้ายชั่วโมง



คุณค่าของงานประพันธ์

๑. ด้านวรรณศิลป์

๑.๑ **ลักษณะการแต่ง** แต่งถูกต้องตามฉันทลักษณ์ มีสัมผัสในทำให้ไพเราะ ใช้คำง่าย ถึงแม้จะเป็นภาษาอื่นก็เป็นที่ยึดจับคุ้นเคย เช่น

“ถ้าควนหวนหอมตรลบ กลิ่นอายอบสบนาสา
นิกถวิลกกลิ่นบุหงา รำไปเจ้าเสรีถึงนาง”

“บุหงารำไป” เป็นภาษาชาว

๑.๒ **การใช้คำ** รู้จักสรรคำที่มีความหมายเด่นชัด คำทุกคำมีความไพเราะรื่นหู มีการสัมผัสแพรวพราวทั้งสัมผัสใน สัมผัสนอก สัมผัสสระ และสัมผัสอักษร ถิ่นานวนที่ใช้กะทัดรัด เข้าใจง่าย วางไว้ในที่เหมาะสม เช่น

“เรื่อยเรื่อยมาเรียงเรียง นกบินเฉียงไปทิ้งหมู่
ตัวเดียวมาพละคู่ เหมือนพ็อยู่ผู้เดียวดาย



คุณค่าของงานประพันธ์

๑.๓ **ใจความทุกวรรคตอนทำให้ผู้อ่านเกิดภาพพจน์** มีเชิงพรรณนาแบบคาย
ล้าลึก ใจความเป็นไปอย่างมีชีวิตจิตใจ สมเป็นบทเห่เรือซึ่งมีจุดมุ่งหมายไม่ให้เหน็ด
เหนื่อย เช่น

“เนื้ออ่อนอ่อนแต่ชื่อ

เนื้อน่องถาอ่อนทั้งกาย

ใครต้องข้องจิตชาย

ไม่วายนิกตริกตริงทรวง”

๑.๔ **แทรกความคิดเชิงสร้างสรรค์เกี่ยวกับความงามไว้อย่างเหมาะสม** เช่น
ค่านิยมเกี่ยวกับความงามของหญิงไทย คือ ต้องงามพร้อมทั้งคุณลักษณะและ
คุณสมบัติ กล่าวคือ ดีพร้อมทั้งรูปร่าง หน้าตา คำพูด และกิริยามารยาท เช่น

“งามทรงวงดั่งวาด

งามมารยาทนาครกราย

งามพร้อมยิ้มแย้มพราย

งามคำหวานลานใจถวิล”



คุณค่าของงานประพันธ์

๑.๕ ใช้เสียงประกอบในคำประพันธ์ทำให้เกิดความงามและจินตภาพ (ศัพท์พจน์)

เช่น

“เรือครุฑยุคนาคหัว

พลพายกรายพายทอง

ลิวลอยมาพาผันผยอง

ร้องโห่เห่โอ้เห่มา”

๑.๖ ใช้โวหารเปรียบเทียบทำให้เกิดภาพพจน์ (อุปมาโวหาร) เช่น

“สุวรรณหงส์ทรงพู่ห้อย

เพียงหงส์ทรงพรหมินทร์

งามชดช้อยลอยหลังสินธุ์

ลินลาศเลื่อนเตือนตาชม”

๑.๗ ใช้ความเปรียบตรงตัว (อุปลักษณะ) เช่น

“น้ำเงินคือเงินยวง

ไม่เทียบเปรียบโฉมนาง

ขาวพรายช่วงสีลำอาจ

งามเรือเนื้อสองสี”



คุณค่าของงานประพันธ์

- **๒. ด้านสังคม** สะท้อนให้เห็นให้เก็บชีวิตความเป็นอยู่ วัฒนธรรม ขนบธรรมเนียมประเพณี และค่านิยมของคนไทยในสมัยกรุงศรีอยุธยาตอนปลายหลายด้าน ดังนี้

๒.๑ การคมนาคม เมืองไทยมีแม่น้ำลำคลองมาก ในสมัยนั้นจึงใช้การคมนาคมทางน้ำเป็นสำคัญ

๒.๒ ขนบธรรมเนียมประเพณี สะท้อนให้เห็นวัฒนธรรมในการแต่งกายของหญิงสาววังในสมัยกรุงศรีอยุธยาตอนปลาย และขนบธรรมเนียมประเพณีของไทย เช่น

“เพียนทองงามดั่งทอง ไม่เหมือนน้องห่มตาตพราย
กระแหแหกห่างชาย ดั่งสายสวาทคลาดจาดสม”

“หวิเกศเพศชื้อปลา คิดสุดาอ่าองค์นาง
หวิเกล้าเจ้าสระสาง เส้นเกศสลวยรงยกลิ่นหอม”

“ประยงค์ทรงพวงห้อย ระย้าย้อยห้อยพวงกรอง
เหมือนอุบะนวลละออง เจ้าแฉวนไว้ให้เรียนชม”



คุณค่าของงานประพันธ์

๒.๓ การบอกเวลานิยมใช้ม้อง กลอง เป็นเครื่องบอกเวลา เช่น

“ยามสองม้องยามย่ำ ทุกคืนค้ำย่ำออกเอง

เสียงปี่มีครวญเครง

เหมือนเรียมคร่ำรำครวญนาน”

๒.๔ ความเชื่อในกฎแห่งกรรม เช่น

“เวรามาทันแล้ว

จึงจำแคล้วแก้วโกมล

ให้แก่นแสนสุดทน

ทุกข์ถึงเจ้าเสรร้าเสียตาย”

ให้ความรู้เกี่ยวกับขบวนการพยุหยาตราขลมารค ทำให้รู้จักชื่อเรือพระที่นั่งต่าง ๆ ตามลำดับ
รู้จักชื่อปลา พันธุ์ไม้ พันธุ์นก และตำนานของเทพในวรรณคดี เช่น ครุฑยุคนาค พาหนะทรงของพระ
นารายณ์คือครุฑ พาหนะทรงของพระพายคือม้า พาหนะทรงของพระพรหมคือหงส์ เป็นต้น



ข้อคิดที่ได้จากเรื่อง

- วรรณคดีช่วยให้จิตใจของมนุษย์อ่อนโยน ความงดงามของภาษาจะช่วยขัดเกลาทำให้สงบและมีความสุข
- การเดินทาง ทางน้ำ เป็นชีวิตของคนไทยในอดีต
- ในน้ำมีปลา เป็นภาพสะท้อนของระบบนิเวศที่ดีเยี่ยม สมควรที่คนรุ่นปัจจุบันจะต้องฟื้นฟู ธรรมชาติให้กลับคืนมาให้ได้
- ระบบนิเวศที่อยู่รวมกันได้อย่างเป็นสุขทั้งคน ปลา ไม้ นก และสัตว์ต่างๆ เป็นเมืองในอุดมคติที่สวยงาม
- การเดินทางจะไม่น่าเบื่อถ้าสามารถเขียนคำประพันธ์หรือบันทึกการเดินทาง เพื่อให้ผู้อื่นได้อ่าน
- ภาพสะท้อนของชนบทประเพณีความคิด ภูมิปัญญาบรรพบุรุษ จะบันทึกไว้ในวรรณกรรมอันเป็นสิ่งที่น่าศึกษา



เห่เรือกันเถอะ

พระเสด็จ(ชะ)โดยแดนชล (ชะ)

ทรงเรือต้นงามเจ็ดฉาย (ฮ้ำไฮ้)

กิ่งแก้วแพรวพรรณราย

พายอ่อนหยับจับงาม...งอน

เฮ้ เฮ เฮ้ เห่ เฮ เฮ้

เห่ เห่ เห่

เฮ้ เฮ เห่ เห่ เห่ เฮ

แบ่งกลุ่ม ๕ กลุ่ม

๑. ชมกระบวนเรือ
๒. ชมปลา
๓. ชมไม้
๔. ชมนก
๕. เหน้ครวญ

งานที่ต้องทำ

๑. สอบการอ่านถอดคำประพันธ์



हे้ชมเรือ

ปางเสด็จประเวศต่าง

ชลาลัย

ทรงรัตนพิमानไชย

กิ่งแก้ว

พรั่งพร้อมพวงกมลไกร

แหนแห่

เรือกระบวนต้นแพรว

เพริศพรั่งพ่ายทอง ๆ

พระเจ้าอยู่หัวบรมโกศเสด็จพระราชดำเนินทางน้ำ
ทรงประทับเรือกิ่งเป็นเรือต้น พร้อมทั้งเรือพลทหารล้อมรอบเป็นขบวน
ภาพของเรือต้นนั้นงดงามแวววาวระยิบระยับจากพายสีทอง



พระเสด็จโดยแดนชล

ทรงเรือต้นงามเฉิดฉาย

กึ่งแก้วแพรวพรรณราย

พายอ่อนหย่มจ๋มงามงอน

พระเจ้าอยู่หัวบรมโกศเสด็จพระราชดำเนินโดยทางน้ำ
โดยมีเรือกึ่งเป็นเรือต้น การพายเรือนั้นก็ตุงตงาม
พร้อมเพรียงกัน



นางาแน่นเป็นชนิด
เรือลิวปลิวธงสลอน

ลิวรูปสัตว์แสนยาก
สาครสั้นครั้นครั้นฟอง

มีเรือมากมายอยู่ภายในแม่น้ำสายนี้ ล้วนแล้วแต่เป็นเรือที่มี
หัวเรือเป็นรูปสัตว์ต่างๆ มองเห็นธงปลิวไสวมาแต่ไกล
พร้อมทั้งคลื่นน้ำเป็นระลอกๆ



เรือครูทฤษฎี
ผลพวงกรายพวยทอง

ลือลือลอยมาพาฝันของ
ร้องไห้เห่ไอ้เห่มา

เรือครูทเป็นเรือที่มีผลทหารกำลังพายเรืออย่าง
เป็นจังหวะพร้อมกับเปล่งเสียงโห่ร้อง



สรุขมุขสีต๋าน
ม่านกรองทองรจนา

เพียงพิมานผ่านเมฆา
หลังคาแดงแย่งมังกร

เรือสรุขตอนเล่นมามีความสวยงามเหมือนวิมานบน
สวรรค์ ที่กำลังเคลื่อนที่ผ่านหมู่เมฆ เรือประดับด้วยม่าน
สีทอง และหลังคาสีแดงลวดลายมังกร



สมรรถไชยไกรกามแก้ว
เรียบเรียงเคียงคู่จร

แสงแววรั่มจับสาคร
ตั้งร้อนฟ้ามาแดนดิน

เรือสมรรถชัย ประดับด้วยแก้วสะท้อนแสงวาวรั่ม
กำลังแล่นมาคู่กับเรือศรมุข มองภาพนั้นแล้วสวยงาม
เหมือนกับลอยลงมาจากฟ้า



สุวรรณหงส์ทรงภู์ห้อย
เพียงหงส์ทรงพรหมินทร์

งามชดช้อยลอยหลังสินธุ์
ลิลลาคเลื่อนเตือนตาชม

เรือสุวรรณหงส์มีภู์ห้อยอย่างสวยงาม ล่องลอยอยู่บน
สายน้ำ เปรียบเหมือนหงส์ที่เป็นพาหนะของพระพรหม
ลอยอย่างแจ่มจ้าสวยงามน่าชม



เรือไชยโหว่องว้าง
เสียงเส้่าเร้าระดม

รวดเร็วจริงยิ่งอย่างลม
ห่มท้ายเย็นเดินคู่กัน ๆ

เรือชัยเป็นเรือที่เล่นด้วยความรวดเร็วเหมือนสายลม
มีเสียงเส้่าที่ททาคอยให้จังหวะอยู่ท้ายเรือให้แล่นไปเคียงคู่
กับเรือพระที่นั่งลำอื่นๆ



คชสีที่ผาตแผ่น
ราชสีห์ที่ยืน

ดูตั้งเป็นเห็นชมชื่น
คันสองคู่ดูยิ่งยง

เรือคชสีห์ที่กำลังแล่นดูเหมือนตั้งมีชีวิต
เรือราชสีห์ที่แล่นมาเคียงกันนั้นดูมั่นคงแข็งแรง



เรือม้าหน้ามุงน้ำ
เพียงม้าอาชาทรง

แล่นเฉื่อยฉ่ำลำระหง
องค์พระพายพายผันผยอง

เรือม้ากำลังมุงหน้าไปข้างหน้าอย่างช้าๆ หัวเรือที่มีลักษณะ
เหมือนกับม้าทรงที่เป็นพาหนะของพระพาย



เรือสิ่งหึ่งแผ่นโตน โจนตามคสีนฝีนฝ่าพอง
ดูยั้งสิ่งห้ล่ำพอง เป็นแถวท่องล่องตามกัน

เรือสิ่ง หั้นไปข้างหน้าด้วยควมรวดเร็ว ดูรารกั้มว่าเรือนั้น
กำลังจะกระโจนลงสู่แม่น้ำ



นาคาหน้าตั้งเป็น
มังกรทองพวยพุ่ง

ดูชะเม่นเห็นขมขื่น
ทันแข่งหน้าวาสุกรี

เรื่อนาคมองดูเหมือนกับมีชีวิต แล่นมาคู่กับเรือมังกร
เหมือนกำลังแข่งขันกัน ที่ท่าวาสุกรี



เสียงพ่าง่าเท้าโตน
นาวาหน้าอินทรีย์

เพียงโจนโปโนวาริ
ที่ปีกเหมือนเลื่อนลอยโพยม

เรือเสียงพ่าเหมือนกับเสียงพ่าที่กำลังจะกระโจนลงแม่น้ำ
เรืออินทรีย์ก็ถูกราวกับว่ามีปีกและกำลังจะบินขึ้นฟ้า



ดนตรีมีอังก
โห่กรีกครั้นโครม

ก้องกาหลพลแห่โหม
โสมนัสชื่นรื่นเรียงพล

เสียงดนตรีระโคมตั้งครั้นเครื่องจากแตรงอน เสียงพลทหาร
โห่ร้องอย่างกรีกครั้นทำให้เกิดความรื่นเรียงในหมู่พลทหาร



กรีธาหมู่เนาเวศ
เหิมเหินขึ้นกระมล

จากนครเรศโดยสาชล
ยลมีจฉาสารพณี ๑

การเคลื่อนขบวนเรือจากเมืองโดยทางน้ำด้วยความ
สนุกสนาน พร้อมทั้งได้มองเห็นฝูงปลาที่มีมากมายในสายน้ำ



ภาพยนตร์เหเรือ พระนิพนธ์เจ้าฟ้าธรรมาธิเบศ

เหชมปลา



พิศพรรณปลาว่ายเคล้า

คลึงกัน

ถวิลสุทาควงจันทร์

แจ่มหน้า

มัตสยาย่อมพัวพัน

พิศวาส

ควร ฤ พรากรน้องช้ำ

ชวคเคล้าคลึงชม

มองปลาพันธุ์ต่างๆ วายเคล้าคลอกัน พี่เฝ้าคิดถึง
นวลน้องนาง ปลาเคล้าเคลียกันตอนที่รักกัน แต่พี่นั้นต้อง
พลัดพรากจากน้องทำให้ไม่ได้ใกล้ชิดเหมือนดังครั้งก่อน

พิศพรรณปลาว่ายเคล้า
มัตสยายังรู้ชม

คิดถึงเจ้าเสรำอารมณ์
สมสาใจไม่พามา

มองดูปลาว่ายเคล้ากันรู้สึกเสรำเนื่องจากคิดถึงนางอันเป็นที่
รัก ปลายังมีเวลาชื่นชมกันเป็นคู่ แต่พีนี่จากน้องมา



นวลจันทร์เป็นนวลจริง เจ้างามพริ้งยิ่งนวลปลา
คางเบื่อนเบื่อนหน้ามา ไม่งามเท่าเจ้าเบื่อนชาย



ปลานวลจันทร์ แม้จะงามเหมือนชื่อ แต่เจ้าก็งามยิ่งกว่า ปลา
คางเบื่อน เวลาเบื่อนหน้าก็ว่างามแล้ว แต่ไม่งามเท่าเจ้าเวลาเจ้า
เบื่อนชาย



เขียนทองงามดั่งทอง ไม่เหมือนน้องห่มตาศพราย
กระแหแหนห่างชาย ดั่งสายสวาทคลาดจากสม



**ปลาตะเพียนทอง จะงามเหมือนทอง ก็ไม่งามเหมือนน้อง
ตอนห่มตาศ ปลากระแห เปรียบเสมือนพี่ที่ต้องห่างจากน้อง**



แก้มซ้ำซ้ำใครต้อง อันแก้มน้องซ้ำเพราะชม
ปลาทุกทุกข้อกรรม เหมือนทุกข้พีที่จากนาง



**ปลาแก้มซ้ำ ซ้ำเพราะโดนใครตะตอง ส่วนแก้มน้องซ้ำ
เพราะถูกชม ปลาทุกชื่อเหมือนพีที่ทุกใจจากน้องมา**

น้ำเงินคือเงินยวง
ไม่เทียบเปรียบโฉมนาง

ขาวพรายช่วงสี่สำออง
งามเรื่องเรือเนื้อสองสี่

**ปลาน้ำเงิน คือ สี่เงินขาวพรายสวยงาม ยังไม่งามเท่าความ
งามของน้องที่มีเนื้อสองสี่**

ปลาทรายว่ายเคียงคู่
แต่นางห่างเหินพี่

เคล้ากันอยู่ดูงามดี
เห็นปลาเคล้าเศร้าใจจร

**ปลาทรายว่ายนำคู่กันก็ดูดี แต่น้องไม่ได้อยู่ใกล้พี่ แม้จะมอง
ปลาตัวว่ายเคล้ากันก็เศร้าใจที่จากน้องมา**

หางไก่อ้วยแหวกว้าย
คิดอนงค์องค์เอวอร

หางไก่อคล้ายไม่มีหงอน
ผมประบ่าอำเอี่ยมไร

**ปลาหางไก่อ้วยน้ำ ปลาหางไก่อไม่มีหงอนเหมือนไก่อ ฟังคิดถึง
น้องเอวบาง ผมประบ่าสวยงาม**



ปลาสร้อยลอยล่องชล ว่ายเวียนวนปนกันไป
เหมือนสร้อยทรงทราม้วย ไม่เห็นเจ้าเศร้าบ่วาย



**ปลาสร้อยว่ายนำวนเวียนปนกัน เหมือนสร้อยที่น้องใส่ ไม่
เห็นน้องก็รู้สึกเศร้าใจ**

เนื้ออ่อนอ่อนแต่ชื่อ
ใครต้องข้องจิตชาย

เนื้อน้องธาอ่อนทั้งกาย
ไม่วายนึกตรึกตรึงทรวง

**ปลาเนื้ออ่อนอ่อนแต่ชื่อ แต่เนื้อน้องอ่อนนุ่มไปทั้งกาย ชาย
ใดได้สัมผัสก็อดใจไม่นึกถึงน้องไม่ได้**

ปลาเสียเหลือที่ตา
เหมือนตาสุคาควง

เลื่อมแหลมกว่าปลาทั้งปวง
ดูแหลมล้าขำเพราะคม

**ปลาเสียตาแหลมกว่าปลาทั้งปวง เหมือนตาของน้องที่
แหลมคม**



แมลงภู่ว่าย
คิดความยามเมื่อสม

เห็นคล้ายคล้ายน่าเชยชม
สนิทเกล้าเจ้าเอวบาง

ปลาแมลงภู่ว่ายคู่กัน ฟឹก็นึกถึงเมื่อยามมีความสุขกับน้อง

หวิเกศเพศชื่อปลา
หวิเกล้าเจ้าสระสาาง

คิดสุดาอ่าองค้นาง
เส้नเกศสลวยรวยกลิ้นหอม

**ปลาหวิเกศ คิดถึงตอนกำลังหวิผมให้น้อง ผมน้องสวยและ
หอม**

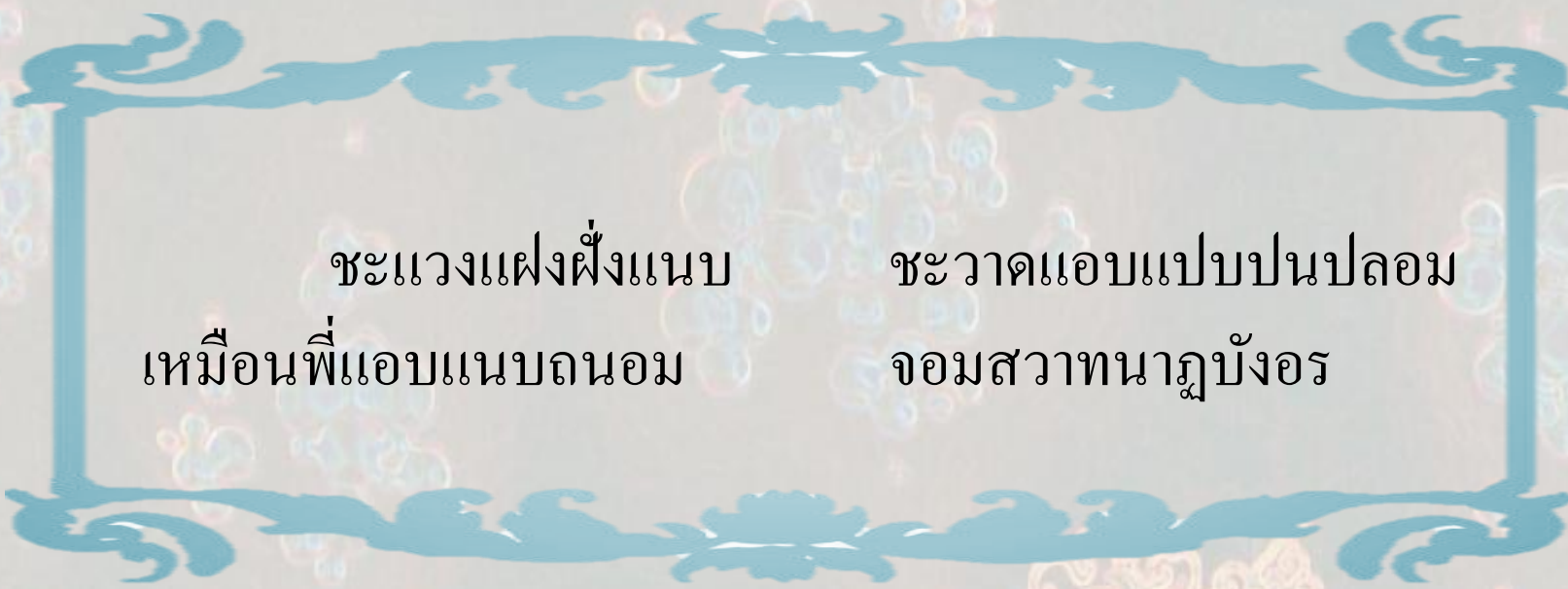

ชะแวงแฝงฝังแนบ
เหมือนพี้ออบแนบถนอม

ชะวาดออบแปบปนปลอม
จอมสวาทนาฏบังอร



**ปลาชะแวง ปลาชะวาด ปลาแปบ ว่ายปนกัน เหมือนพี้ออบ
แนบกายกับน้อง**



พิศดูหมู่มัจฉา ว่ายแหวกมาในสาคร
คะนึ่งนุชสุดสายสมร มาด้วยพื้จะดีใจ



มองดูหมู่ปลาก็อยากให้น้องมานั่งดูด้วยกัน



ภาพยนตร์เหนือ

พระนิพนธ์ เจ้าฟ้าธรรมธิเบศ

เหนือชมไม้

โคลง

เรือชายชมมิ่งไม้
ริมท่าสาครคันธ
เพลิงดอกออกแถมกัน
หอมหื่นรื่นรสเพียง

มีพรรณ
กลิ่นเกลี้ยง
ชูช่อ
กลิ่นเนื่อवलนาง ๆ ๆ

เรือของพี่แล่นคล้อยไปจนพบพรรณไม้ต่างๆ อยู่ริมตลิ่งน้ำ
มีกลิ่นหอมสดชื่น ผลิดอกออกช่อผสมกัน กลิ่นหอมน่าชื่นเชย
เหมือนกลิ่นเนื่อของน้อง

เรือชายชมมิ่งไม้
เพลิงดอกออกแถมกัน

ริมท่าไสวหลากหลายพรรณ
ส่งกลิ่นเกลี้ยงเพียงกลิ่นสมร

กระบวนเจ้าฟ้าธรรมาธิเบศเคลื่อนชมพันธุ์ไม้หลากหลาย
ชนิดขึ้นริทน้ำ ผลิดอกออกช่อผสมกัน มีกลิ่นหอมสดชื่นเหมือน
กลิ่นกายน้อง

ชมดวงพวงนางแย้ม
คิดความยามบังอร

บานเสลี่ยมแย้มเกสร
แย้มโอษฐ์ยิ้มพริ้มพรายงาม

ชมพวงดอกนางแย้ม แย้มกลีบชดช้อยเห็นเกสร ทำให้นึก
ถึงน้องยามแย้มปากยิ้มอย่างงดงาม

จำปาหนาแน่นเนื่อง
คิดคำนึงถึงนงราม

คลี่กลีบเหลืองเรืองอร่าม
ผิวเหลืองกว่าจำปาทอง

ดอกจำปาดกแน่นต้น ต่างคลี่กลีบสีเหลืองกระจ่างสวย
คิดถึงผิวน้องที่เป็นสีเหลืองสวยกว่าสีดอกจำปา

ประยงค์ทรงพวงห้อย
เหมือนอุบะนวลล่อง

ระย้าย้อยห้อยพวงกรอง
เจ้าแฉวนไว้ให้เรียมชม

ดอกประยงค์เป็นพวงห้อยระย้า เปรียบเหมือนอุบะที่น้อง
ร้อยแฉวนประดับให้พี่ดู

พุดจีบกลีบแสดล้ม

หอมช่วยร่ายตามลม

พิกุลแกมแซมสุกรม

เหมือนกลิ่นน้องต้องติดใจ

ดอกพุดจีบมีกลีบสวยงาม ดอกพิกุลขึ้นแซมดอกสุกรมนั้น
ต่างโชยกลิ่นหอมระรวยมาตามลม หอมเหมือนกลิ่นของน้องที่พี่
ติดใจ

สาวหยุด พุดทชาติ
นึกน้องกรองมาไลย

บานเกลื่อนกลาดดาษาไป
วางให้พี่ข้างที่นอน ๗

**ดอกสายหยุด ดอกพุทชาติ บานเกลื่อนกลาดเต็มไปหมด
นึกถึงน้องซึ่งเคยร่อยมาลัยวางไว้ข้างที่นอนให้พี่**

พิกุลบุณนาคบาน
แม่น้ำซุสุดสายสมร

กลิ่นหอมหวานชานขจร
เห็นจะวอนอ่อนพีช่าย

ดอกพิกุล ดอกบุณนาค ก็บานส่งกลิ่นหอมหวานกระจาย
ไปทั่ว หากน้องมาเห็น ก็คงอ่อนวอนให้พี่เก็บให้

เต็งตัวแก้วกาหลง
หอมอยู่ไม่รู้หาย

บานบุษบงส่งกลิ่นอาย
คล้ายกลิ่นผ้าเจ้าตราตรู

ต้นเต็ง ต้นแก้ว ต้นแก้ว และต้นกาหลง ต่างก็มีดอกบาน
หอม อบอวนไม่รู้หายเหมือนกลิ่นผ้าของน้อง

มะลิวันพันจิกจาง
หอมมาน่าเอ็นดู

ดอกเป็นพวงร่วงเรณู
ชูชื่นจิตต์คิดวนิดา

มะลิวัลย์เลื้อยพันต้นจิก ต้นจาง มีดอกเป็นพวง กลิ่นหอม
อ่อน ๆ ชื่นใจทำให้นึกถึงน้อง

ลำดวนหอมตระหลบ
นึกถวิลกลิ่นบุหงา

กลิ่นอายอบสบนาสา
รำไปเจ้าเศร้าถึงนาง

ดอกลำดวนก็หอมตระหลบติดจมูก คิดถึงกลิ่นบุหงารำไป
(ดอกไม้ที่อบเครื่องหอม ห่อด้วยผ้าโปรง) ที่น้องทำ แล้วเศร้าใจ
คิดถึงน้อง

รวยรินกลิ่นรำเพย
นั่งแนบแอบเอบาง

คิดพี่เซยเคยกลิ่นปราง
ห่อนแหห่างว่างเว้นวัน

**กลิ่นดอกไม้หอมรวยรินมากับสายลม ทำให้คิดถึงกลิ่น
แกมน้อง ยามนั่งแนบชิด ไม่เคยเว้นว่างห่างไกลกันเลยสักวันเดียว**

ชมดวงพวงมาลี
วนิดามาด้วยกัน

ศรีเสาวภาคย์หลากหลายพรรณนี้
จะอ่อนพีชีชมเชย ๆ

**พีชดอกไม้หลากหลายชนิด แล้วคิดว่า หากน้องมาด้วย
คงอ่อนวอนให้พีชช่วยชมดอกไม้ด้วยกัน**



ภาพย่นเห่เรือ



“เห่ชมนก”

โคลง

รอนรอนสุริยโ้
เรื้อยเรื้อยลับเมรุลง
รอนรอนจิตจำนง
เรื้อยเรื้อยเรียมคอยแก้ว

อัสคง
คำแล้ว
นุชพี เพียงแม่
คลับคล้ายเรียมเหลียว

**แสงพระอาทิตย์ตอนตะวันใกล้จะตกดิน เวลาพระอาทิตย์จะลับขอบ
ภูเขาคือเวลาใกล้ค่ำพระอาทิตย์กำลังค่อยๆลับไป ใจพี่รอน
รอนคอยคิดถึงแต่นางอันเป็นที่รักเพียงคนเดียว พี่คอยน้องอยู่
ตลอดเวลาคอยเหลียวมองหาแต่น้อง**

กาพย์

เรื่อยเรื่อยมารอนรอน ทิพากรจะตกต่ำ
สนธยาจะใกล้ค่ำ คำนึงหน้าเจ้าตาตรู

เมื่อถึงเวลาพระอาทิตย์แสงรอน รอนใกล้จะตกดิน
เป็นเวลาใกล้ค่ำพื้ก็คิดถึงแต่หน้าน้องอันเป็นที่รัก



เรื่อยเรื่อยมาเรียงเรียง
ตัวเดียวมาปลัดคู่

นกบินเฉียงไปทั้งหมู่
เหมือนพู่อยู่ผู้เดียวคา

**นกบินเรื่อย เรียงไปทั้งฝูง แต่มีอยู่ตัวเดียวที่ต้องปลัดพราวจากคู่
เหมือนกับพู่ที่ต้องอยู่คนเดียว**



เห็นฝูงยูงรำฟ้อน
สร้อยทองย่องเยื้องชาย

คิดบังอรร้อนรำกราย
เหมือนสายสวาทนาคนวยจร

เห็นฝูงนกยูงรำแพนหาง ก็คิดถึงเมื่อตอนที่นางฟ้อนรำให้ดู เห็นนก
สร้อยทองกำลังเดินบนดินก็นิ่งถึงนางตอนเดินนวยนาด



สาธิตามาตามคู่
แต่พีนี่อวรณ์

ชมกันอยู่คู่สมสมร
ห่อนเห็นเจ้าเสรำใจครวญ

นกสาธิตาบินตามหาคู่และอยู่คู่เคียงกัน แต่พีนี่ก็นึกถึงอวรณ์นึกถึง
ไม่เห็นเจ้าทำให้เสรำเสียใจ



นางนวลนวลน่ารัก
แก้วพีนี้สุดนวล

ไม่นวลพัคตร์เหมือนทราวมสงวน
ตั้งนางฟ้าหน้าไยยอง

นกนางนวลมีผิว นวลน่ารัก ยังไม่มีผิวนวลเหมือนหน้าของน้องที่
นวลงามผุดผ่องงามราวกับนางฟ้า

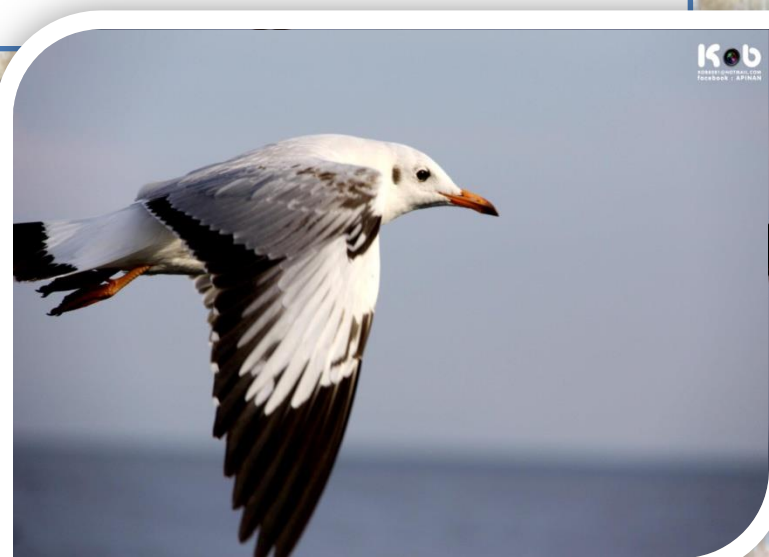

นกแก้วแจ้วแจ่มเสียง
เหมือนพีนีประคอง

จับไม้เรียงเคียงคู่สอง
รับขวัญน้องต้องมือเบา

นกแก้วส่งเสียงแจ้วจับคู่อยู่ด้วยกัน เหมือนพีนีประคองและ
รับขวัญน้องอย่างมือเบา



ไก่ฟ้ามาตัวเดียว
พราวจากนงเยาว์

เดินท่องเที่ยวเลียเหลี่ยมเขาเหมือน
เปล่าใจเปลี่ยวเหลี่ยมหานาง

นกไก่ฟ้าที่เดินมาตัวเดียวได้เดินท่องเที่ยวอยู่ที่เหลี่ยมภูเขา
เหมือนกับผีที่พราวจากน้องที่เป็นที่รัก พี่นั้นก็รู้สึกเปล่าเปลี่ยวใจคิดถึง
เที่ยวเลียวมองหาน้อง



แขกเต้าเคล้าคู่เคียง

เรียมคะนึงถึงเอวบาง

เรียงจับไม้ไผ่ปีกหาง

เคยแนบข้างร้างแรมนาน

**นกแขกเต้าที่อยู่กันเป็นคู่ๆ บนต้นไม้ไผ่ปีกหางให้กัน ทำให้พินัน
คิดถึงคิดถึงน้องที่เคยแนบข้าง ตอนนี้จากนางมานานหลายวันแล้ว**



ดูเหมือนเจ้าจ๋อร้อง
ไพเราะเพราะกังวาน

สนั่นก้องซ้องเสียงหวาน
ปานเสียงน้องร้องส่งชาย

นกดูเหมือนร้องกันสนั่นก้องมีเสียงที่ไพเราะกังวานเหมือนกับเสียงที่
น้องร้องเรียกพี่

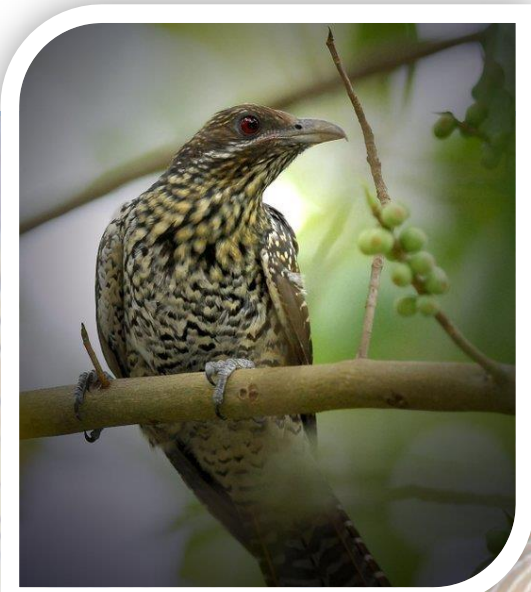

โนรีสีปานชาด
ไม่เท่าเจ้าโฉมฉาย

เหมือนช่างฉลาดวาดแต่้มลาย
ห่มตาศพรายกรายกรมา

นกโนรีนั้นมีลวดลายสีแดง เหมือนความฉลาดของช่างที่มาวาด
ลวดลายไว้ ยังไม่สวยงามเท่าพี่น้องที่ห่มผ้าตาศ(ชื่อผ้าชนิดหนึ่ง ทอด้วย
ไหมควบกับเงินแล่งหรือทองแล่ง) สวยงามเดินมาหาพี่



สัตว์น่าเอ็นดู

คอยหาที่อยู่เอกา

เหมือนผีที่จากมา

ครวญหาเจ้าเศร้าเสียใจ

นกสัตว์ที่น่าเอ็นดูคอยหาที่อยู่ตัวตัว เหมือนผีนั้นที่ต้องจากน้อง
มา ผีก็คิดถึงน้องจึงเศร้าเสียใจ



สัตว์ น่าเอ็นดู
คอยหาที่อยู่เอกา
เหมือนผีที่จากมา
ครวญหาเจ้าเศร้าเสียใจ

ปักขีมีหลายพรรณ

บ้างชมกันชั้นเพรียกไพร

ยิ่งฟังวังเวงใจ

ล้วนหลายหลากมากภาษา

**นกมีหลายพันธุ์ต่างมีคู่ส่งเสียงชั้นเรียกอยู่กันอยู่ในป่า ฟังยิ่งฟังก็
รู้สึกวังเวงใจด้วยความหลายหลากมากภาษาที่ทำให้พื่อนั้นเศร้าใจ**

บทเห่ขวัญ(๕)



โคลง

เสียงสรวลระรื่น	เสียงใด
เสียงนุชพีญาใคร	ใครรู้
เสียงสรวลเสียงทราวม้วย	นุชพี มาแม่
เสียงบังอรสมรผู้	อื่นนั้นฤามี

ถอดคำประพันธ์

เสียงหัวเราะนี้เป็นของผู้ใดที่ไม่รู้ว่าเป็นเสียงน้องหรือเปล่า เสียงที่ตามพี่มา
เสียงของน้องนางอันเป็นที่รักไม่มีผู้ใดเปรียบได้

เสียงสรวลระรื่น
เสียงสรวลเสียงทรามวาย

เสียงแก้วพีหรือเสียงใคร
สุดสายใจพีตามมา

ถอดคำประพันธ์

เสียงหัวเราะนี้เป็นของผู้ใด เหมือนเสียงของน้องนางอันเป็นที่รักที่ตามมา

ลมช่วยรวกกลิ่นน้อง
เคลือบกลิ่นเห็นคล้ายมา

หอมเรื่อยต้องคลองนาสา
เหลียวหาเจ้าเปล่าวังเวง

ถอดคำประพันธ์

ลมเบาๆช่วยพัดพากลิ่นของน้องนางมาที่จมูกของพี่ เหมือนน้อง
ตามพี่มา แต่พอมองหากลับไม่พบ

ยามสองห้องยามย่ำ
เสียงปี่มีครวญเครง

ทุกคืนค้ำย่ำเอง
เหมือนเรียมคร่ำรำครวญนาน

ถอดคำประพันธ์

ยามตีสองเสียงฆ้องดังขึ้นบอกเวลา ทุกคืนพี่เฝ้าทุกขั้ระทม
เสียงปี่ที่บรรเลงเหมือนดังเสียงของพี่ที่คร่ำครวญคิดถึงน้อง

ล่วงสามยามปลายแล้ว
ม่อยหลับกลับบันดาล

จนไก่อ่แก้วแว่วขันขาน
ฝันเห็นน้องต้องติดตา

ถอดคำประพันธ์

ยามตีสามใกล้จะรุ่งเช้า มีเสียงไก่อ่ขัน พี่ผลอหลับไปก็ฝันถึง
น้องติดตาพี่

เพราะกายวายเสพรส
อิมทุกข์อิมชลนา

แสนกำสรดอกโอชา
อิมโสกาหน้าองชล

ถอดคำประพันธ์

เวลาเย็นเป็นเวลาที่ต้องกำข้าวปลา แต่เวลานี้พี่เศร้าใจที่ไม่ได้กิน
ข้าว ได้แต่อด้มความทุกข์ อิมน้ำตา อิมความเศร้า หน้าเต็มไปด้วยน้ำตา

เวรามันแล้ว
ให้แก่นแสนสุคน

จึงจำแคล้วแก้วโกมล
ทุกข์ถึงเจ้าเสร่าเสียดาย

ถอดคำประพันธ์

เวรกรรมได้ตามพีทันแล้ว ทำให้พีกลาดแคล้วจากน้องอัน
เป็นที่รัก ทำให้แค้นใจมากที่สุด และมีแต่ความทุกข์ที่คิดถึงน้อง

งามทรงวงตั้งวาด
งามพร้อมยิ้มแย้มพราย

งามมารยาทนาครกราย
งามคำหวานลานใจถวิล

ถอดคำประพันธ์

ความงามของน้องนางที่งามพร้อม งามทรุดตรงดั่งมีช่างมาวาด
ไว้ งามทั้งมารยาท งามยิ้มแย้ม และงามคำพูด ที่ทำให้พึดถึงตลอดเวลา

แต่เช้าเท่าถึงเย็น
ชายใดในแผ่นดิน

กล้ากลืนขี้ฉุยเป็นอาจิณ
ไม่เหมือนพี่ที่ตรอมใจ

ถอดคำประพันธ์

ตั้งแต่เช้าถึงเย็น พี่กล้ากลืนแต่ความทุกข์อยู่ตลอดเวลา ไม่มีชายใดใน
แผ่นดินนี้ ที่จะตรอมใจได้เท่าพี่

โคลง

เรียนทนทุกข์แต่เช้า	ถึงเย็น
มาสู่สุขคืนใจ	หม่นไหม้
ชายใดจากสมรเป็น	ทุกข์เท่า
เรียนเลยจากคู่วันเดียวได้	ทุกข์ปีมปानปี

ถอดคำประพันธ์

พืทนทุกข์ตั้งแต่เช้าจบจนถึงเย็น ตอนกลางคืนที่เคยมีความสุขก็กลับ
ยังมีทุกข์ใจมากขึ้น ชายใดก็ตามที่ต้องจากนางอันเป็นที่รักมาย่อมมีความ
ทุกข์ แต่ความทุกข์นั้นยังไม่เท่าความทุกข์ของพื ที่จากน้องมาวันเดียว
เหมือนกับมีความทุกข์เป็นปี

การแต่งกายของผู้ประจำเรือ



พนักงานเห่เรือ



คนสั้ญญาณเรือพระที่นั่ง



การแต่งกายของผู้ประจำเรือ



นายเรือ



นายเรือพระที่นั่งทรง



นายเรือพระที่นั่ง



การแต่งกายของผู้ประจำเรือ



ฝีพายเรือพระที่นั่ง



ฝีพายเรือรูปสัตว์



ฝีพายเรือต้ง



เรือที่ใช้ในกระบวนการพยุหยาตราขบวนมรดก



เรือพระที่นั่งสุพรรณหงส์

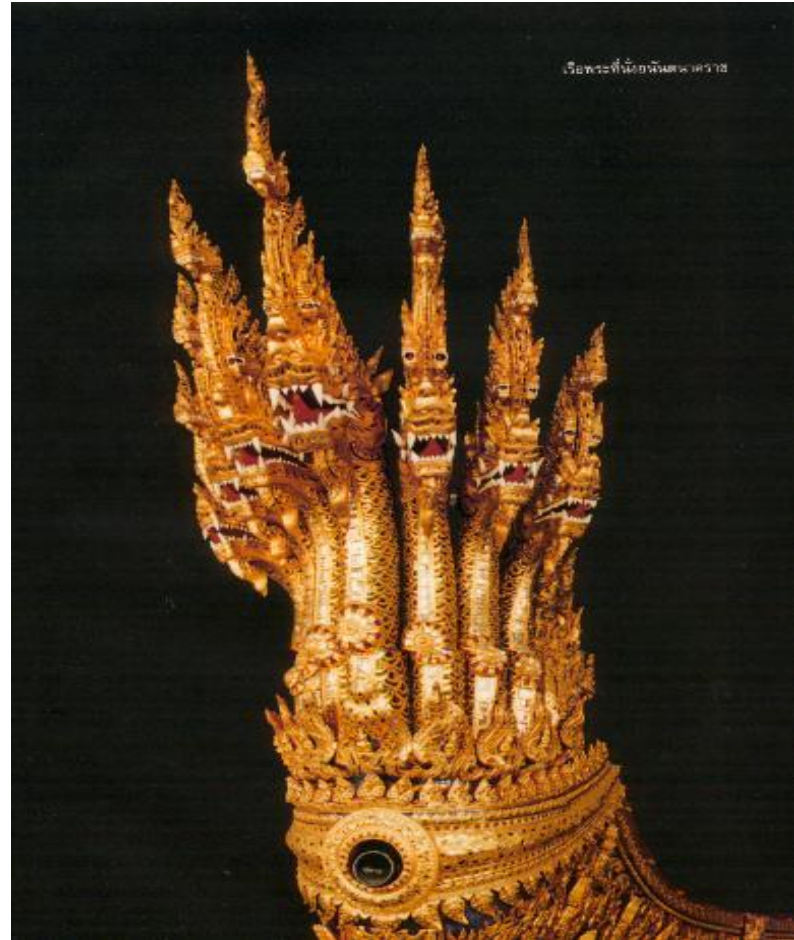

เรือพระที่นั่งอนันตนาคราช



เรือพระที่นั่งอเนกชาติภุชงค์



เรือพระที่นั่งนารายณ์ทรงสุบรรณ



เรือเอกไชยเห็นทาว และ เรือเอกไชยทลาวทอง



เรือที่ใช้ในกระบวนการพยุหยาตราชลมารค



เรือครุฑเห็นเหิง



เรือครุฑเทรีดไตรจักร



เรือที่ใช้ในกระบวนการพยุหยาตราขบวนมหาราช



เรือพาสีรังทวิป



เรือสุครีพครองเมือง



เรือที่ใช้ในกระบวนการพยุหยาตราชลมารค



เรือกระบี่ปราบเมืองมาร



เรือกระบี่ราญรอนราพณ์

เรือที่ใช้ในกระบวนการพยุหยาตราชลมารค



เรืออสุรวาสุภักษ์



เรืออสุรปีกษา



เรือที่ใช้ในกระบวนการพยุหยาตราชลมารค



เรือทองขวานฟ้า



เรือทองบัวปิ่น



เรือที่ใช้ในกระบวนการพยุหยาตราชลมารค



เรือเสื่อทยานชา



เรือเสื่อตำรณสินธุ์



เรือที่ใช้ในกระบวนการพยุหยาตราชลมารค



เรือแตงโม



เรืออีเทื่อง



เรือที่ใช้ในกระบวนการพยุหยาตราชลมารค

เรือตั้ง



เรือแข่ง

